

Manuel d'utilisation  
(Traduction des instructions  
originales)

FR



**innova**

N400649A - Rev.05 - 07/2024

**..2.0**

9-10-12-15 HP DC Inverter  
12-15 HP DC Inverter ELEC 2 kW

---

*Nous tenons avant tout à vous remercier d'avoir décidé d'accorder votre préférence à l'un de nos appareils.*

*Comme vous vous en apercevrez, vous avez eu raison, car vous avez acheté un produit qui représente le meilleur de la technologie de climatisation domestique.*

*En appliquant les conseils fournis dans le manuel présent vous pourrez, grâce au produit que vous avez acheté, profiter sans difficulté de conditions ambiantes idéales tout en assurant un investissement minime en termes d'énergie.*

INNOVA S.r.l.

## Conformité

Veillez vous référer au manuel d'installation de l'unité couplée.

## Marquages



# INDEX

<b>1</b>	<b>Encodage</b> .....	<u><a href="#">p. 6</a></u>
1.1	<b>Codifier accessoires</b> .....	<u><a href="#">p. 6</a></u>
<b>2</b>	<b>Généralités</b> .....	<u><a href="#">p. 7</a></u>
2.1	<b>Informations sur le manuel.</b> .....	<u><a href="#">p. 7</a></u>
2.1.1	Pictogrammes de rédaction .....	<u><a href="#">p. 7</a></u>
2.1.2	Pictogrammes sur le produit .....	<u><a href="#">p. 7</a></u>
2.1.3	Destinataires .....	<u><a href="#">p. 7</a></u>
2.1.4	Organisation du manuel .....	<u><a href="#">p. 7</a></u>
2.2	<b>Élimination</b> .....	<u><a href="#">p. 8</a></u>
2.3	<b>Mises en garde générales.</b> .....	<u><a href="#">p. 8</a></u>
<b>3</b>	<b>Unité avec pavé tactile et télécommande</b> .....	<u><a href="#">p. 9</a></u>
3.1	<b>Interface.</b> .....	<u><a href="#">p. 9</a></u>
3.1.1	Description .....	<u><a href="#">p. 9</a></u>
3.1.2	Écran tactile .....	<u><a href="#">p. 9</a></u>
3.1.3	Télécommande .....	<u><a href="#">p. 10</a></u>
3.2	<b>Principales fonctions.</b> .....	<u><a href="#">p. 10</a></u>
3.2.1	Allumage général .....	<u><a href="#">p. 10</a></u>
3.2.2	Configurer la modalité de fonctionnement .....	<u><a href="#">p. 10</a></u>
3.2.3	Mettre en veille .....	<u><a href="#">p. 10</a></u>
3.2.4	Configurer la température ambiante .....	<u><a href="#">p. 11</a></u>
3.2.5	Fonction Automatique .....	<u><a href="#">p. 11</a></u>
3.2.6	Réglage de la vitesse de ventilation .....	<u><a href="#">p. 11</a></u>
3.2.7	Fonction Déshumidification .....	<u><a href="#">p. 11</a></u>
3.2.8	Fonction Ventilation .....	<u><a href="#">p. 11</a></u>
3.2.9	Fonction Nocturne .....	<u><a href="#">p. 11</a></u>
3.2.10	Fonction Contrôle déflecteur mobile .....	<u><a href="#">p. 11</a></u>
3.2.11	Blocage des touches .....	<u><a href="#">p. 12</a></u>
3.3	<b>Menu base.</b> .....	<u><a href="#">p. 12</a></u>
3.3.1	Rubriques du menu .....	<u><a href="#">p. 12</a></u>
3.3.2	Échelle .....	<u><a href="#">p. 12</a></u>
3.3.3	Volume buzzer .....	<u><a href="#">p. 12</a></u>
3.3.4	Offset température en Chauffage .....	<u><a href="#">p. 12</a></u>
3.3.5	Offset température en Refroidissement .....	<u><a href="#">p. 12</a></u>
3.3.6	Configuration type de résistance .....	<u><a href="#">p. 12</a></u>
3.3.7	Réinitialisation Wi-Fi .....	<u><a href="#">p. 13</a></u>
3.3.8	Activer le Wi-Fi .....	<u><a href="#">p. 13</a></u>
3.4	<b>Avertissements</b> .....	<u><a href="#">p. 13</a></u>
3.4.1	Gestion de l'appareil si la télécommande n'est pas disponible .....	<u><a href="#">p. 13</a></u>
3.4.2	Visualisation des alarmes sur l'écran .....	<u><a href="#">p. 13</a></u>
3.5	<b>App Innova</b> .....	<u><a href="#">p. 13</a></u>
3.5.1	Description .....	<u><a href="#">p. 13</a></u>

<b>4</b>	<b>Commandes série M7 EEB749 / EFB749</b>	<b>p. 14</b>
4.1	<b>Interface</b>	<b>p. 14</b>
4.1.1	Description	p. 14
4.1.2	Écran	p. 14
4.1.3	Fonction touches	p. 14
4.2	<b>Principales fonctions</b>	<b>p. 15</b>
4.2.1	Allumage général	p. 15
4.2.2	Mettre en veille	p. 15
4.2.3	Configurer la température ambiante	p. 15
4.2.4	Fonctionnement en Chauffage	p. 15
4.2.5	Fonctionnement en Refroidissement	p. 15
4.2.6	Changement automatique du mode de fonctionnement chauffage/refroidissement	p. 15
4.2.7	Sélection du niveau de puissance de ventilation	p. 15
4.2.8	Fonctionnement en mode automatique	p. 15
4.2.9	Fonctionnement en mode nuit	p. 15
4.2.10	Configurer le blocage des touches	p. 16
4.3	<b>Menu base</b>	<b>p. 16</b>
4.3.1	Rubriques du menu	p. 16
4.3.2	Configurer Offser sonde AIR	p. 16
4.3.3	Configurer Offser sonde RH	p. 16
4.3.4	Configurer le point de consigne humidité	p. 16
4.3.5	Configurer l'hystérésis humidité	p. 16
4.3.6	Échelle	p. 17
4.3.7	Régler le volume	p. 17
4.3.8	Réinitialisation Wi-Fi	p. 17
4.3.9	Activer le Wi-Fi	p. 17
4.4	<b>Avertissements</b>	<b>p. 17</b>
4.4.1	En cas de blocage	p. 17
4.4.2	Visualisation des alarmes sur le panneau de commande mural	p. 17
<b>6</b>	<b>Entretien</b>	<b>p. 18</b>
6.1	<b>Avertissements préliminaires</b>	<b>p. 18</b>
6.1.1	Avertissements spécifiques pour le R32	p. 18
6.2	<b>Entretien courant</b>	<b>p. 18</b>
6.2.1	Nettoyage extérieur	p. 18
6.2.2	Nettoyage de la membrane de filtre	p. 18
6.3	<b>Extinction pour de longues périodes</b>	<b>p. 19</b>
6.4	<b>Conseils pour l'économie d'énergie</b>	<b>p. 19</b>
<b>7</b>	<b>Anomalies et remèdes</b>	<b>p. 20</b>
7.1	<b>Tableau des anomalies et solutions</b>	<b>p. 20</b>
7.2	<b>Diagnostic des inconvénients</b>	<b>p. 20</b>
7.2.1	Aspects fonctionnels à ne pas interpréter comme des inconvénients	p. 20
7.2.2	Contact de présence CP ouvert	p. 20
7.3	<b>Indicateur du niveau maximum de collecte des condensats</b>	<b>p. 20</b>
7.4	<b>Utilisation de l'appareil</b>	<b>p. 21</b>
<b>8</b>	<b>Informations techniques</b>	<b>p. 22</b>
8.1	<b>Limites de fonctionnement</b>	<b>p. 22</b>

---

<b>8.2</b>	<b>Déclaration de conformité RED.</b>	<b><u>p. 22</u></b>
<b>8.3</b>	<b>Sécurité</b>	<b><u>p. 22</u></b>
<b>8.4</b>	<b>Déclaration de conformité de la FCC.</b>	<b><u>p. 22</u></b>
8.4.1	Avertissements	<u>p. 22</u>
8.4.2	Notes sur la communication WiFi	<u>p. 22</u>

## ENCODAGE

**⚠ Le manuel suivant se réfère aux produits :**

- ..2.0 MINI - 09 HP DC INVERTER
- ..2.0 - 10 HP DC INVERTER
- ..2.0 - 12 HP DC INVERTER
- ..2.0 MAXI - 15 HP DC INVERTER
- ..2.0 ELEC 2 KW - 12 HP DC INVERTER
- ..2.0 ELEC 2 KW - 15 HP DC INVERTER

## 1.1 Codifier accessoires

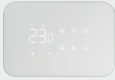
	Description accessoire	Produits complémentaires	Code
<b>Commandes pour contrôle mural série M7</b>			
<b>Commandes</b>			
	Panneau de commandes électronique à LED avec interface tactile, installation murale complète avec thermostat et sonde de température et d'humidité relative dans l'environnement. Connexion par câble. Couleur blanc	Tous	EEB749II
	Panneau de commande électronique à LED avec interface tactile, installation murale complète avec thermostat et sonde de température et d'humidité relative ambiante avec module WiFi intégré, application Innova Butler. Connexion par câble. Couleur blanc	Tous	EFB749II

# GÉNÉRALITÉS

## 2.1 Informations sur le manuel

Le manuel présent a été conçu dans l'objectif de fournir toutes les explications nécessaires à la bonne gestion de l'appareil.

- ⚠ Ce mode d'emploi fait partie intégrante de l'appareil ; il doit donc être conservé avec soin et TOUJOURS accompagner l'appareil, même en cas de cession à un autre propriétaire ou utilisateur, ou en cas de transfert sur une autre installation. S'il est endommagé ou égaré, télécharger un exemplaire à partir du site Internet.
- ⚠ Lire attentivement le manuel présent avant de procéder à toute opération et se tenir scrupuleusement aux descriptions fournies dans les différents chapitres.
- ⚠ Le constructeur n'est en aucun cas responsable en cas de blessures de personnes ou de dommages des choses dus au non-respect des normes indiquées dans le livret présent.
- ⚠ Document réservé selon les dispositions légales ; il est interdit de le reproduire ou de le transmettre à des tiers sans l'autorisation explicite de l'entreprise.

### 2.1.1 Pictogrammes de rédaction

Les pictogrammes reportés dans le chapitre suivant permettent de fournir rapidement, et de manière univoque, les informations nécessaires à la bonne utilisation de la machine, en toute sécurité.

### Relatif à la sécurité

- ⚠ **Avertissement de risque élevé (texte en gras)**
  - Indique que l'opération décrite présente un risque de blessures si elle n'est pas effectuée en suivant les normes de sécurité, il existe un risque de dommages physiques grave, de décès, de dommages sérieux à l'équipement et/ou à l'environnement.
- ⚠ Avertissement de faible risque (texte normal)
  - Indique que l'opération décrite présente un risque de blessures si elle n'est pas effectuée en suivant les normes de sécurité, il existe un risque de dommages physiques mineurs pour l'appareil et/ou l'environnement.
- ⊘ Interdiction (texte normal)
  - Indique des actions qui ne doivent en aucun cas être effectuées.
- ⓘ **Informations importantes (texte en gras)**
  - Il indique des informations importantes qui doivent être prises en compte dans les opérations effectuées.

### Dans les textes

- ▶ procédures
- listes

### Dans les panneaux de commande

- ▶ actions requises
- Réponses attendues suite à une action.*

### Dans les figures

- 1 Les numéros indiquent les différents composants.
- A Les lettres majuscules indiquent un assemblage de composants.
  - ① Les chiffres blancs dans les marques noires indiquent une série d'actions à effectuer dans l'ordre.
  - Ⓐ La lettre noire dans le blanc identifie une image lorsqu'il y a plusieurs images dans la même figure.

### 2.1.2 Pictogrammes sur le produit

Des symboles sont utilisés dans certaines parties de l'appareil :

#### Relatif à la sécurité



#### Consulter le manuel d'instruction

Lire attentivement les instructions avant d'effectuer toute intervention sur l'appareil.



#### Manuel d'instruction

Lisez les informations disponibles dans la documentation technique de l'appareil.



#### Attention Danger d'électricité

- Indiquez au personnel concerné la présence d'électricité et le risque de subir un choc électrique.

### 2.1.3 Destinataires

#### Utilisateur

Personne non experte en mesure d'actionner le produit dans des conditions sécurisées pour les personnes, le produit et l'environnement, d'interpréter un diagnostic élémentaire des pannes et des conditions de fonctionnement anormales, d'effectuer des opérations simples de réglage, vérification et entretien.

#### Installateur

Personne experte et qualifiée pour la mise en place et le branchement hydraulique, électrique, etc. de l'unité à l'installation : elle est responsable de la manutention et de la bonne installation selon les dispositions du manuel présent et des normes nationales en vigueur.

#### Centre d'assistance technique

Personne experte, qualifiée et directement autorisée par le fabricant à effectuer toutes les opérations d'entretien ordinaire et extraordinaire, ainsi que de réglage, contrôle, réparation et remplacement de pièces qui pourraient s'avérer nécessaires au cours de la durée de vie de l'unité.

### 2.1.4 Organisation du manuel

Le manuel se divise en sections, chacune étant consacrée à un ou à des groupes cibles.

**Encodage**

S'adresse à tous les destinataires.

Il contient la liste des produits et/ou accessoires cités dans le manuel.

**Généralités**

S'adresse à tous les destinataires.

Contient des informations de caractère général et des avertissements importants qui doivent être connus avant d'installer et d'utiliser l'appareil.

**Commandes**

S'adresse à tous les destinataires.

Contient des sections réparties par typologie de commande et des informations utiles pour l'utilisation des principales fonctions.

**Entretien, anomalies et solutions**

S'adresse à tous les destinataires.

Contient les avertissements spécifiques et les informations utiles pour les interventions d'entretien courant.

**2.2 Élimination**

Le symbole figurant sur le produit ou sur l'emballage indique que le produit ne doit pas être traité comme un déchet ménager normal, mais qu'il doit être remis au point de collecte approprié pour le recyclage des équipements électriques et électroniques et des piles usagés.

L'élimination correcte de ce produit évite les préjudices de l'homme et de l'environnement, et favorise la réutilisation de matières premières précieuses.

Pour des informations plus détaillées quant au recyclage de ce produit, contacter le service communal, le service local d'élimination des déchets ou le magasin où le produit a été acheté.

L'élimination abusive du produit par l'utilisateur entraîne l'application de sanctions administratives prévues par la réglementation en vigueur.

Cette disposition est uniquement applicable aux états membres de l'UE.



Ce symbole pourrait être utilisé en combinaison avec un symbole chimique.

Dans ce cas, il est conforme aux exigences établies par la directive pour la substance chimique concernée.

**2.3 Mises en garde générales**

- ⚠ Ces instructions font partie intégrante du livret de l'appareil.
- ⚠ Le constructeur se réserve le droit de modifier à tout moment ses modèles afin d'améliorer son produit, sans préjudice des caractéristiques essentielles décrites dans le manuel présent. Le constructeur n'est pas tenu d'ajouter ces modifications aux machines construites auparavant, qui ont déjà été livrées, ou qui sont en cours de fabrication.
- ⚠ Les interventions de réparation ou d'entretien doivent être effectuées par un service technique d'assistance ou par du personnel qualifié, selon les dispositions du livret présent. Ne pas modifier ou transformer l'appareil, car cela peut engendrer des situations de danger et le fabricant de l'appareil ne sera pas tenu pour responsable d'éventuels dommages engendrés.
- ⚠ Aucun obstacle ou objet structurel (meubles, rideaux, plantes, feuillage, etc.) ne devra jamais obstruer le débit d'air normal des grilles intérieures et extérieures.
- ⚠ Ne placer aucun récipient sur l'appareil, surtout contenant des liquides, car cela pourrait provoquer un court-circuit ou endommager l'appareil et/ou exposer à un risque d'électrocution.
- ⚠ Ne pas s'appuyer sur l'appareil.
- ⚠ Si l'appareil présente des fuites d'eau, l'éteindre immédiatement et couper l'alimentation. Appeler le Centre d'assistance technique.
- ⚠ Si des composants doivent être remplacés, utiliser uniquement des pièces de rechange originales.
- ⚠ L'appareil peut être utilisé par des enfants âgés d'au moins 8 ans et par des personnes dont les capacités physiques, sensorielles ou mentales sont réduites, ou qui manquent d'expérience ou des connaissances nécessaires, à condition qu'ils soient surveillés ou qu'ils aient reçu des instructions concernant l'utilisation sûre de l'appareil et qu'ils comprennent les dangers encourus. Les enfants ne doivent pas jouer avec l'appareil. Le nettoyage et l'entretien prévus par l'utilisateur ne doivent pas être effectués par des enfants sans surveillance.



## UNITÉ AVEC PAVÉ TACILE ET TÉLÉCOMMANDE

**⚠ La commande pavé tactile est fournie d'office installée sur l'unité.**

**⚠** Si l'unité avec pavé tactile et télécommande est associée à une commande murale de la série M7 (Cod. EEB749 / EFB749), la modification des fonctions n'est possible que via la commande murale.

**⚠** L'écran sur la machine fonctionne en visualisation uniquement.

### 3.1 Interface

#### 3.1.1 Description

La commande pavé tactile est fournie d'office installée sur la machine, elle n'a pas besoin de branchements et permet de :

- visualiser l'état de fonctionnement
- visualiser d'éventuelles alarmes
- sélectionner les diverses fonctions

La télécommande permet de :

- sélectionner les diverses fonctions

**⚠** La télécommande fournie avec l'appareil est conçue pour lui conférer une robustesse maximale et une fonctionnalité exceptionnelle.

**⚠** Les touches de la télécommande et de l'écran tactile effectuent les mêmes fonctions.

**⚠** Manipuler avec précaution.

**⚠** Mises en garde :

- ne pas exposer la télécommande à la pluie ou au contact avec des liquides
- ne pas exposer la télécommande aux rayons du soleil
- manipuler avec soin en évitant les chocs forts ou la chute sur des surfaces dures
- ne pas mettre d'obstacles entre la télécommande et l'appareil pendant l'utilisation

**⚠** Si d'autres appareils avec télécommande (TV, radio, chaînes stéréo, etc.) sont utilisés dans la même pièce, des interférences peuvent se produire.

**⚠** Les lampes électroniques et fluorescentes peuvent interférer avec les communications entre télécommande et appareil.

**⚠** Enlever la pile en cas d'inutilisation prolongée de la télécommande.

#### 3.1.2 Écran tactile

Touches et fonctions liées.

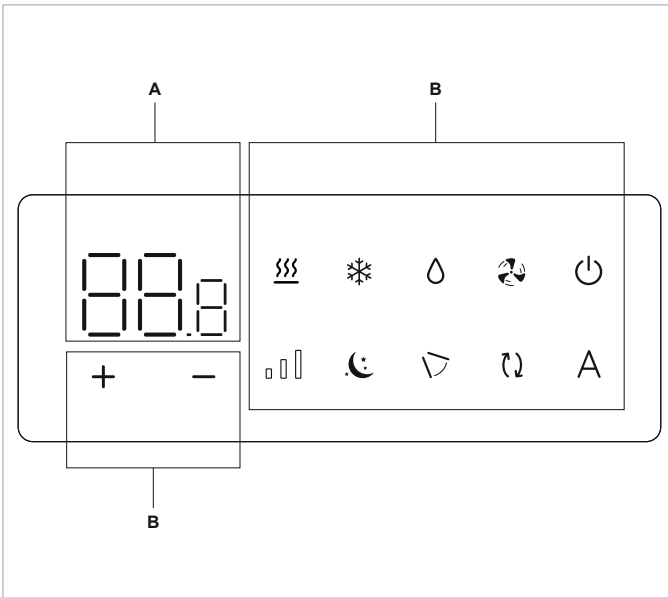

<b>A</b>	Zone écran
<b>B</b>	Zone touches
	Indique le point de consigne configuré
	Permet d'augmenter la température configurée
	Permet de diminuer la température configurée
	Permet de sélectionner le mode de fonctionnement Chauffage
	Permet de sélectionner le mode de fonctionnement Refroidissement
	Permet d'activer la fonction Déshumidification
	Permet d'activer la fonction Ventilation
	Permet d'activer ou désactiver l'unité
	Permet de contrôler la vitesse de ventilation
	Permet d'activer la fonction Nocturne
	Permet d'activer la fonction Contrôle déflecteur mobile
	Permet d'activer la fonction Changement d'air (non visible sur la machine base)
	Permet d'activer la fonction Automatique

### 3.1.3 Télécommande

Touches et fonctions liées.

	+	Permet d'augmenter la température configurée
	-	Permet de diminuer la température configurée
	⏻	Permet d'activer ou désactiver l'unité
	A	Permet d'activer la fonction Automatique
	🌀	Permet d'activer la fonction Ventilation
	🌙	Permet d'activer la fonction Nocturne
	📶	Permet d'activer la fonction Contrôle détecteur mobile
	🔥❄️	Permet de sélectionner le mode de fonctionnement en choisissant entre Chauffage et Refroidissement
	💧	Permet d'activer la fonction Déshumidification
	📊	Permet de contrôler la vitesse de ventilation
	↻	Permet d'activer la fonction Changement d'air (non visible sur la machine base)

### Insertion de la pile

⚠ Pour la télécommande, utiliser exclusivement une batterie au lithium sec CR2430 de 3 V (comprise dans la fourniture).

#### Pour insérer la pile :

- ▶ ouvrir le couvercle encliquetable qui se trouve à l'arrière de la télécommande

- ▶ insérer la pile en respectant les polarités
- ▶ refermer le couvercle encliquetable

⚠ Les piles usagées ne peuvent être éliminées que dans les points de collecte mis en place par les autorités locales pour ce type de déchets.

## 3.2 Principales fonctions

⚠ Les touches de la télécommande et du pavé tactile effectuent la même fonction.

### 3.2.1 Allumage général

Avant l'activation :

- ⚠ S'assurer que l'appareil est branché au réseau électrique.
- ⚠ S'il y a un interrupteur général sur la ligne d'alimentation, allumer l'installation en enclenchant l'interrupteur.

Pour pouvoir gérer l'appareil par télécommande ou par écran tactile :

- ▶ insérer la fiche d'alimentation de l'appareil dans la prise de l'installation

#### Pour activer le pavé tactile

- ▶ garder enfoncé pendant 2 secondes  
Le dispositif s'allume.  
Sur les trois chiffres de l'écran le point de consigne configuré s'affiche.

#### Bonne utilisation de la télécommande :

- Tourner la face avant de la télécommande vers l'écran de l'unité, la réception de la commande est confirmée par l'émission d'un son et l'affichage correspondant à l'écran.
- La distance maximale pour la réception des commandes correspond à 8 mètres environ.

### 3.2.2 Configurer la modalité de fonctionnement

#### Pour changer le mode de fonctionnement

- ▶ garder enfoncée une des touches suivantes pendant environ 2 secondes  
Le symbole allumé indique la fonction Chauffage activée.

⚠ L'appareil chauffe la pièce avec point de consigne supérieur à la température ambiante.

⚠ Dans cette modalité de fonctionnement, l'appareil effectue régulièrement un dégivrage de la batterie évaporateur. Pendant cette phase, l'appareil ne chauffe pas la pièce.

Le symbole allumé indique la fonction Refroidissement activée.

⚠ L'appareil refroidit et déshumidifie la pièce avec point de consigne inférieur à la température ambiante.

⚠ La ventilation est maintenue également quand le point de consigne est atteint.

### 3.2.3 Mettre en veille

#### Pour mettre en veille

- ▶ garder enfoncé pendant environ 2 secondes  
Le dispositif s'éteint.

⚠ En cas d'arrêt prolongé de l'appareil :

- ▶ désactiver l'appareil
- ▶ couper l'interrupteur général
- ▶ en détachant la fiche de la prise de courant

- ⚠ L'appareil est doté de mémoire, donc toutes les configurations ne seront pas perdues en cas d'extinction ou d'absence de tension.

### 3.2.4 Configurer la température ambiante

#### Pour configurer la température ambiante



- ▶ agir sur  pour augmenter ou diminuer la valeur souhaitée  
La valeur se modifie.

- ⚠ La plage de réglage de la température va de 16 °C à 31 °C, avec résolution de 0,5 °C.

- ⚠ La configuration de températures trop basses ou trop élevées est préjudiciable à la santé et constitue un gaspillage inutile d'énergie.

### 3.2.5 Fonction Automatique





#### Pour sélectionner la fonction Automatique

- ▶ garder enfoncé  pendant environ 2 secondes  
Le symbole  allumé indique la fonction Automatique activée.

- ⚠ La vitesse de ventilation est réglée automatiquement pour obtenir un confort optimal. L'appareil sélectionne automatiquement la modalité de fonctionnement et la vitesse de ventilation selon la température configurée.

### 3.2.6 Réglage de la vitesse de ventilation

#### Pour régler la vitesse de ventilation

- ▶ appuyer en séquence  pour régler la vitesse de ventilation
  -  Vitesse de ventilation Minimum.
  -  Vitesse de ventilation Moyenne.
  -  Vitesse de ventilation Maximum.
  -  Clignotant, indique la vitesse de ventilation Booster.

- ⚠ La vitesse de ventilation Booster :
- elle n'est disponible que pour le fonctionnement en Chauffage et Refroidissement
  - s'active seulement pendant 90 minutes
  - après 90 minutes la Fonction Automatique est activée pendant 30 min et il n'est pas possible de sélectionner à nouveau la vitesse de ventilation Booster
  - après 30 minutes, il est possible de sélectionner à nouveau la vitesse de ventilation Booster

- ⚠ Cette fonction n'est pas disponible pour les fonctions :
- Déshumidification
  - Nocturne

### 3.2.7 Fonction Déshumidification

#### Pour sélectionner la fonction Déshumidification

- ▶ garder enfoncé  pendant environ 2 secondes  
Le symbole  allumé indique la fonction Déshumidification activée.

- ⚠ Dans cette modalité, l'appareil déshumidifie la pièce.

- ⚠ Dans cette modalité de fonctionnement, les configurations de vitesse sont ignorées et l'appareil fonctionne seulement en vitesse minimale.

### 3.2.8 Fonction Ventilation

#### Pour sélectionner la fonction Ventilation

- ▶ garder enfoncé  pendant environ 2 secondes  
Le symbole  allumé indique la fonction Ventilation activée.

- ⚠ Dans ce mode de fonctionnement, le compresseur n'est jamais activé et l'appareil n'exerce aucune action sur la température ou l'humidité. La seule action possible est le choix de la vitesse de ventilation.

### 3.2.9 Fonction Nocturne

#### Pour sélectionner la fonction Nocturne

- ▶ garder enfoncé  pendant environ 2 secondes  
Le symbole  allumé indique la fonction Nocturne activée.

- ⚠ Ce mode de fonctionnement maximise le silence de l'appareil, ce qui permet d'économiser de l'électricité et de régler le confort nocturne.

- ⚠ La vitesse de ventilation est configurée automatiquement sur la vitesse minimale.



- ⚠ La température configurée change automatiquement :
- dans la fonction Chauffage, - 1 °C après une heure et - 1 °C après deux heures
  - dans la fonction Refroidissement, + 1 °C après une heure et + 1 °C après deux heures
  - après 2 heures, le réglage de température n'est plus modifié
  - après 6 heures, l'appareil se met en veille

- ⚠ Cette fonction n'est pas disponible pour les fonctions :
- Déshumidification
  - Ventilation
  - Automatique

- ⚠ Cette fonction peut être exclue à tout moment en appuyant à nouveau sur le bouton.

### 3.2.10 Fonction Contrôle déflecteur mobile

#### Pour activer la fonction Contrôle déflecteur mobile

- ▶ garder enfoncé  pendant environ 2 secondes  
Le symbole  allumé indique la fonction Contrôle déflecteur mobile activée.  
L'oscillation continue du déflecteur mobile de sortie d'air s'active.



- ⚠ Le mouvement du déflecteur mobile ne doit jamais être forcé manuellement.

- ⊖ Il est interdit de forcer manuellement le mouvement du déflecteur mobile.

- ⚠ En fonctionnement Chauffage ou Refroidissement, la position du déflecteur est réinitialisée toutes les 30 minutes pour éviter la formation de rosée.



- Il est possible de bloquer le déflecteur mobile dans la position souhaitée pour diriger le flux d'air.

**Pour bloquer le déflecteur mobile et diriger le flux d'air**

- ▶ garder enfoncé  pendant environ 2 secondes  
Le symbole  éteint indique la fonction Contrôle déflecteur mobile désactivée.  
Le déflecteur mobile de sortie d'air se bloque dans la position souhaitée.

**3.2.11 Blocage des touches**

**Pour configurer le blocage des touches**



- ▶ appuyer simultanément sur   pendant environ 5 secondes  
Apparition de  pour confirmer le blocage des touches.

Si on appuie sur n'importe quelle touche de l'écran, celui-ci affiche .



- ⚠ En configurant le blocage des touches, la télécommande aussi est bloquée.
- ⚠ Toutes les configurations sont empêchées à l'utilisateur.
- ⚠ Répéter la séquence pour débloquer de nouveau la commande.

**3.3 Menu base**



**Pour accéder au menu base**

- ▶ garder enfoncé  pendant environ 10 secondes  
Apparition de .

**Pour se déplacer à l'intérieur du menu ou modifier les valeurs**

- ▶ utiliser  



**Pour sélectionner les rubriques du menu et confirmer les modifications**

- ▶ appuyer sur   
La rubrique du menu est sélectionnée et donne accès aux configurations.  
Les modifications sont confirmées à l'apparition du symbole .

**Pour sortir des rubriques du menu sans sauvegarder**

- ▶ appuyer sur   
Sortie de la rubrique du menu sélectionnée.

**Pour sortir du menu base**

- ▶ appuyer une fois sur   
Apparition de .
- ▶ appuyer de nouveau   
Sortie du menu base.

⚠ Après une période de 30 secondes à partir de la dernière action, l'écran s'éteint.

**3.3.1 Rubriques du menu**

**CF** : Échelle

**Ub** : Volume buzzer

**oH** : Offset température en Chauffage

**oC** : Offset température en Refroidissement

**Ht** : Configuration type de résistance (valide seulement pour les modèles ..2.0 ELEC 2 kW)

**ur** : Réinitialisation Wi-Fi

**uP** : Appariement Wi-Fi

**3.3.2 Échelle**

**Pour modifier l'unité de mesure de la température**

- ▶ sélectionner 
- ▶ sélectionner °C ou °F  
Par défaut, l'unité de mesure de la température est °C.

**3.3.3 Volume buzzer**

**Pour modifier le volume de la commande**

- ▶ sélectionner   
La plage de configuration du volume va de 00 (minimum) à 03 (maximum).

⚠ Le volume varie après avoir confirmé la modification.

**3.3.4 Offset température en Chauffage**

**Pour configurer l'offset température en Chauffage**

- ▶ sélectionner   
La plage de configuration de l'offset température en Chauffage va de -9 °C (minimum) et 9 °C (maximum).

⚠ La plage pour les °F est plus réduite, équivalant à -5 °C/5 °C.

**3.3.5 Offset température en Refroidissement**

**Pour configurer l'offset température en Refroidissement**

- ▶ sélectionner   
La plage de configuration de l'offset température en Refroidissement va de -9 °C (minimum) et 9 °C (maximum).

⚠ La plage pour les °F est plus réduite, équivalant à -5 °C/5 °C.

**3.3.6 Configuration type de résistance**











⚠ Ce paramètre n'est visible dans le menu de base que pour les modèles ..2.0 ELEC 2 kW.

**Pour configurer le type de résistance**

- ▶ sélectionner 
- ▶ sélectionner NO pour désactiver la résistance
- ▶ sélectionner r1 pour configurer la résistance à 1 kW
- ▶ sélectionner r2 pour configurer la résistance à 2 kW  
Par défaut, l'appareil est configuré sur r1.









### 3.3.7 Réinitialisation Wi-Fi

#### Pour réinitialiser les identifiants Wi-Fi et restaurer le dispositif à sa configuration d'origine

- ▶ sélectionner 
- ▶ appuyer sur  pour modifier les configurations
- ▶ utiliser les icônes   dans l'ordre  
Apparition de  .
- ▶ appuyer sur    
Apparaît   pour réinitialiser les identifiants du Wi-Fi.
- ▶ appuyer sur  pour confirmer  
Les références ont été réinitialisées.

### 3.3.8 Activer le Wi-Fi

#### Pour activer le Wi-Fi

- ▶ sélectionner 
- ▶ appuyer sur  pour modifier les configurations
- ▶ utiliser les icônes   dans l'ordre  
Apparition de  .
- ▶ appuyer sur 
- ▶ Apparaît  pour activer l'appairage Wi-Fi.
- ▶ appuyer sur  pour confirmer

⚠ L'appareil reste visible sur l'application pendant les 15 premières minutes suivant la mise en marche de l'appareil.

## 3.4 Avertissements

### 3.4.1 Gestion de l'appareil si la télécommande n'est pas disponible

En cas de perte de la télécommande, d'épuisement des piles ou de panne, l'appareil peut être commandé à l'aide des touches de l'écran tactile de la machine.

### 3.4.2 Visualisation des alarmes sur l'écran

⚠ En cas d'alarme, l'appareil garde quand même des fonctions actives.

⚠ Les alarmes sur le pavé tactile sont indiquées par le symbole  clignotant et le code de l'alarme.

#### Code des alarmes

- ▶ Er01 Sonde de température ambiante débranchée et en panne
- ▶ Er02 Erreur de température de l'échangeur interne
- ▶ Er03 Erreur du capteur de température du fluide source
- ▶ Er04 Erreur du capteur de température de l'échangeur source
- ▶ Er05 Vitesse du ventilateur interne hors plage (min/max)
- ▶ Er06 Vitesse du ventilateur externe hors plage (min/max)
- ▶ Er07 Erreur de communication du pilote
- ▶ Er08 Erreur de la sonde de température de reflux
- ▶ Er09 Erreur fonction à distance
- ▶ Er10 Niveau de condensation dans la cuvette trop élevé
- ▶ CP Activation du contact CP
- ▶ Er12 Panne du pilote du compresseur
- ▶ Er16 Absence de réfrigérant / Dysfonctionnement de la vanne 4 voies
- ▶ Er17 Dysfonctionnement du pilote / Non-correspondance du compresseur
- ▶ Er19 Erreur de la sonde de température de la résistance
- ▶ Er20 Erreur de la deuxième sonde température de l'échangeur externe
- ▶ Er22 Alimentation erronée
- ▶ Er23 Erreur lampe UV

## 3.5 App Innova

### 3.5.1 Description

Innova est l'application qui vous permet de gérer les éléments de votre système domestique via votre smartphone ou votre tablette, directement depuis votre domicile ou à distance. Grâce à l'appli, des commandes peuvent être définies pour des appareils individuels, des pièces ou directement pour l'ensemble de la maison.

⚠ Pour l'utilisation de l'application, veuillez vous référer au manuel spécifique de l'Innova App (M7 Smart touch series wall and on-board controls).

# COMMANDES SÉRIE M7 EEB749 / EFB749

## 4.1 Interface

### 4.1.1 Description

Les panneaux de commandes électroniques à LED avec interface tactile série M7 pour installation murale permettent :

- le réglage de la température ambiante
- la gestion des principales fonctions de l'appareil
- la mesure de la température et le degré d'humidité
- le réglage de la vitesse du ventilateur

Sont dotés de :

- mémoire interne avec sauvegarde des données même en cas d'extinction anormale ou absence de tension
- ⚠ 20 secondes après la dernière action, la luminosité du panneau est réduite, seule la température ambiante est affichée à l'écran.
- ⚠ Lorsqu'on touche n'importe quelle touche, la luminosité maximale est restaurée.

### 4.1.2 Écran

États et alarmes visualisés à l'écran.

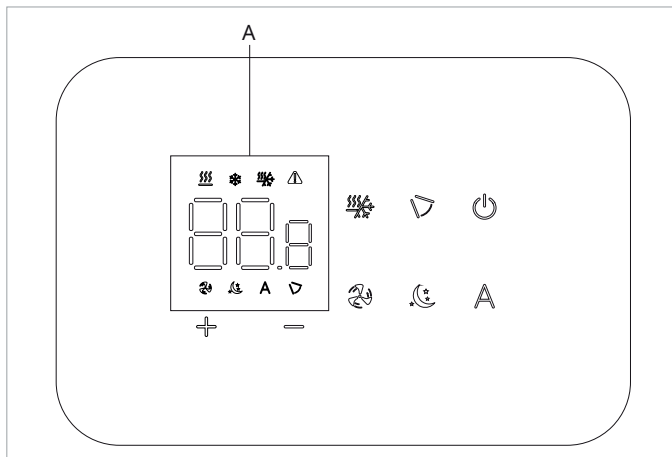

<b>A</b>	Zone écran
88.8	Indique le point de consigne
⚠	Indication des alarmes
🌀	Fonction Contrôle déflecteur mobile active
🌀	Fonction Ventilation active
☀️	Chauffage / Refroidissement (Non utilisable)
❄️	Modalité de fonctionnement Refroidissement active
☀️	Modalité de fonctionnement Chauffage active
🏠	Fonction Automatique active
🌙	Fonction Nocturne active

### 4.1.3 Fonction touches

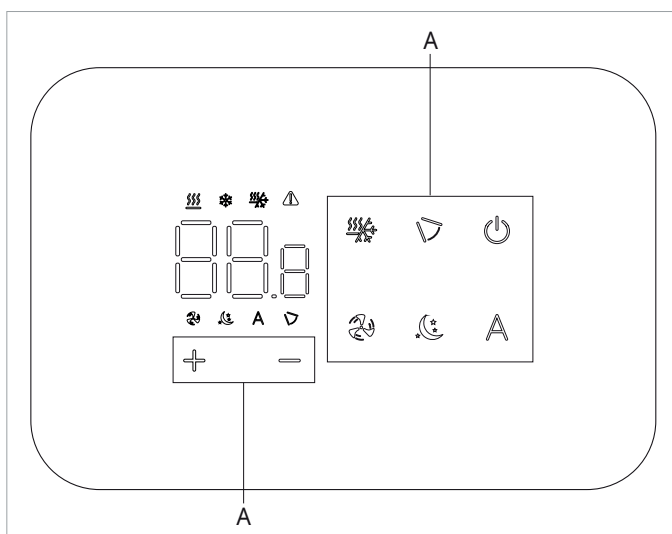

<b>A</b>	Zone touches
+	Permet d'augmenter la température configurée
-	Permet de diminuer la température configurée
🔌	Permet d'activer ou désactiver l'unité
🌀	Permet d'activer la fonction Contrôle déflecteur mobile
🌀	Permet de contrôler la vitesse de ventilation
☀️/❄️	Permet de sélectionner le mode de fonctionnement en choisissant entre Refroidissement et Chauffage o Transmission automatique
🏠	Permet d'activer la fonction Automatique
🌙	Permet d'activer la fonction Nocturne



## 4.2 Principales fonctions

### 4.2.1 Allumage général

Avant l'activation :



- ⚠ S'assurer que la commande à distance est branchée au réseau électrique.
- ⚠ S'il y a un interrupteur général sur la ligne d'alimentation, allumer l'installation en enclenchant l'interrupteur.

#### Pour activer

- ▶ garder enfoncé  pendant environ 2 secondes  
L'écran affiche .  
Le dispositif s'allume.

### 4.2.2 Mettre en veille

#### Pour mettre en veille

- ▶ garder enfoncé  pendant environ 2 secondes  
L'écran affiche .  
La commande s'éteint.

- ⚠ En mode veille, la commande garantit une sécurité antigel.
- ⚠ En cas de température ambiante < 5 °C les sorties électrovanne eau chaude et consentement chaudière sont activées automatiquement.

### 4.2.3 Configurer la température ambiante

#### Pour configurer la température ambiante

- ▶ agir sur  pour augmenter ou diminuer la valeur souhaitée  
La valeur se modifie.

- ⚠ La plage de réglage de la température va de 16 °C à 31 °C, avec résolution de 0,5 °C.
- ⚠ La configuration de températures trop basses ou trop élevées est préjudiciable à la santé et constitue un gaspillage inutile d'énergie.

### 4.2.4 Fonctionnement en Chauffage



#### Pour sélectionner le fonctionnement Chauffage

- ▶ appuyer sur  pendant environ 2 secondes  
Le symbole  allumé indique la fonction Chauffage activée.

- ⚠ Dans la fonction Chauffage, le symbole est allumé avec point de consigne supérieur à la température ambiante.



### 4.2.5 Fonctionnement en Refroidissement

#### Pour sélectionner le fonctionnement Refroidissement

- ▶ appuyer sur  pendant environ 2 secondes  
Le symbole  allumé indique la fonction Refroidissement activée.

- ⚠ Dans la fonction Refroidissement, le symbole est allumé avec point de consigne inférieur à la température ambiante.



### 4.2.6 Changement automatique du mode de fonctionnement chauffage/refroidissement

- ▶ appuyez sur  jusqu'à ce que le symbole  apparaisse à l'écran
- ▶ le symbole du mode de fonctionnement actif apparaît
- ▶ l'appareil décide de manière autonome du mode de fonctionnement correct

- ⚠ Le passage d'un mode de fonctionnement à l'autre nécessite un temps d'attente de 40 minutes.

### 4.2.7 Sélection du niveau de puissance de ventilation

#### Pour régler le niveau de puissance

- ▶ appuyer successivement sur la touche 
  - L1 niveau de puissance minimal
  - L2 niveau de puissance moyen
  - L3 niveau de puissance maximale
  - L4 niveau de puissance du booster
- Lorsque l'on appuie sur le symbole , L1/L2/L3/L4 apparaît pendant quelques secondes, indiquant à quel niveau de puissance de ventilation l'appareil se trouve.

- ⚠ Chaque niveau de puissance correspond à une vitesse de ventilation adaptée.
- ⚠ Lorsque la commande murale est connectée à l'appareil, l'écran de l'appareil affiche le niveau de puissance de ventilation via le symbole . Veuillez vous référer à "Réglage de la vitesse de ventilation" p. 11. pour plus d'informations.

### 4.2.8 Fonctionnement en mode automatique

- ⚠ La puissance de sortie et la vitesse de ventilation sont réglées indépendamment en fonction de la différence de température entre la température de consigne et la température ambiante.

#### Pour sélectionner le fonctionnement en mode automatique

- ▶ appuyer sur la touche 
  - Le symbole  allumé sur l'écran indique que l'appareil fonctionne en mode automatique.

- ⚠ Si le contrôle automatique est actif, le niveau et la puissance sont automatiquement sélectionnés en fonction de la distance et du temps qui nous séparent du point de consigne.

### 4.2.9 Fonctionnement en mode nuit

#### Pour sélectionner le mode nuit



- ▶ appuyer sur la touche 
  - Le symbole  allumé à l'écran indique que le ventilateur fonctionne en mode minimum.

- ⚠ Ce mode de fonctionnement maximise le silence de l'appareil, ce qui permet d'économiser de l'électricité et de régler le confort nocturne.

- ⚠ La vitesse de ventilation est configurée automatiquement sur la vitesse minimale.
- ⚠ Cette fonction peut être exclue à tout moment en appuyant à nouveau sur le bouton.

#### 4.2.10 Configurer le blocage des touches

##### Pour configurer le blocage des touches





- ▶ appuyer simultanément sur  pendant environ 5 secondes
- Apparition de  pour confirmer le blocage des touches.

*Si on appuie sur n'importe quelle touche de l'écran, celui-ci affiche .*



- ⚠ En configurant le blocage des touches, la télécommande aussi est bloquée.
- ⚠ Toutes les configurations sont empêchées à l'utilisateur.
- ⚠ Répéter la séquence pour débloquer de nouveau la commande.

### 4.3 Menu base

#### Pour accéder au menu base

- ▶ avec l'écran éteint, appuyer longtemps sur la touche  pendant 10 secondes
- Le dispositif s'allume et on voit apparaître .*
- ▶ appuyer jusqu'à ce que l'indication apparaisse 
- ▶ relâcher la touche 
- Apparition du symbole .*

#### Pour se déplacer à l'intérieur du menu

- ▶ utiliser les icônes  

#### Pour sélectionner les rubriques du menu et confirmer les modifications

- ▶ appuyer sur l'icône 
- Confirmer la modification pour passer à la rubrique suivante.*

#### Pour sortir du menu

- ▶ appuyer sur l'icône  pendant 10 secondes
- ▶ ou bien attendre 30 secondes l'extinction automatique

- ⚠ Après une période de 30 secondes à partir de la dernière action, l'écran s'éteint.

#### 4.3.1 Rubriques du menu

**ot** : Offser sonde AIR (réglage sonde air)

**ur** : Valeur lue par le capteur de H.R.

**ut** : Offser sonde RH

**uS** : Point de consigne humidité

**uI** : Hystérésis humidité

**CF** : Échelle

**ub** : Volume buzzer





**uu** : Réinitialisation Wi-Fi

**up** : Activation du Wi-Fi

- ⚠ Les entrées de menu uu et up sont visibles uniquement sur la commande avec connexion Wi-Fi code EFB749.

#### 4.3.2 Configurer Offser sonde AIR





##### Pour configurer le réglage de la sonde air

- ▶ sélectionner 
- ▶ appuyer sur  pour modifier les configurations
- ▶ augmenter ou diminuer la valeur avec les icônes  
- ▶ appuyer sur  pour confirmer
- Par défaut, il est réglé sur -2,5°C*
- La plage de configuration va d'un minimum de -12,0 °C à un maximum de 12,0 °C.*

#### 4.3.3 Configurer Offser sonde RH





- ⚠ Modifier seulement après avoir remarqué des écarts effectifs par rapport à une réelle mesure effectuée avec des instruments professionnels.

##### Pour configurer le réglage de la sonde RH

- ▶ sélectionner 
- ▶ appuyer sur  pour modifier les configurations
- ▶ augmenter ou diminuer la valeur avec les icônes  
- ▶ appuyer sur  pour confirmer
- Par défaut, il est réglé sur -2.*





#### 4.3.4 Configurer le point de consigne humidité

##### Pour configurer le point de consigne humidité

- ▶ sélectionner 
- ▶ appuyer sur  pour modifier les configurations
- ▶ augmenter ou diminuer la valeur avec les icônes  
- ▶ appuyer sur  pour confirmer
- Par défaut, il est réglé sur 50.*
- La plage de configuration varie de 20,0 % à 90,0 %.*

#### 4.3.5 Configurer l'hystérésis humidité



##### Pour configurer l'hystérésis humidité

- ▶ sélectionner 
- ▶ appuyer sur  pour modifier les configurations
- ▶ augmenter ou diminuer la valeur avec les icônes  
- ▶ appuyer sur  pour confirmer
- Par défaut, il est réglé sur 5.*
- La plage de configuration va d'un minimum de 1 à un maximum de 30.*







### 4.3.6 Échelle

#### Pour modifier l'unité de mesure de la température

- ▶ sélectionner 
  - ▶ appuyer sur  pour modifier les configurations
  - ▶ sélectionner °C ou °F
  - ▶ appuyer sur  pour confirmer
- Par défaut, l'unité de mesure de la température est °C.*

### 4.3.7 Régler le volume







#### Pour modifier le volume de la commande





- ▶ sélectionner 
  - ▶ appuyer sur  pour modifier les configurations
  - ▶ augmenter ou diminuer la valeur avec les icônes  
  - ▶ appuyer sur  pour confirmer
- Par défaut, il est réglé sur 1.  
La plage de configuration du volume va de 00 (minimum) à 03 (maximum).*

 Le volume change après avoir confirmé la modification.

### 4.3.8 Réinitialisation Wi-Fi

#### Pour réinitialiser les identifiants Wi-Fi et restaurer le dispositif à sa configuration d'origine











- ▶ sélectionner 
  - ▶ appuyer sur  pour modifier les configurations
  - ▶ utiliser les icônes   dans l'ordre
- Apparition de  .*

- ▶ appuyer sur 
- Apparaît   pour réinitialiser les identifiants du Wi-Fi.*
- ▶ appuyer sur  pour confirmer
- Les références ont été réinitialisées.*

 La fonction est disponible uniquement pour les commandes murales avec connexion Wi-Fi code EFB749.

### 4.3.9 Activer le Wi-Fi

#### Pour activer le Wi-Fi

- ▶ sélectionner 
- ▶ appuyer sur  pour modifier les configurations
- ▶ utiliser les icônes   dans l'ordre
- Apparition de  .*
- ▶ appuyer sur 
- Apparaît   pour activer l'appairage Wi-Fi.*
- ▶ appuyer sur  pour confirmer

 L'appareil reste visible sur l'application pendant les 15 premières minutes suivant la mise en marche de l'appareil.



 La fonction est disponible uniquement pour les commandes murales avec connexion Wi-Fi cod. EFB749.

## 4.4 Avertissements

### 4.4.1 En cas de blocage

 Effectuer cette procédure uniquement si la commande se bloque et ne répond plus aux commandes.

#### En cas de blocage de la commande

- ▶ appuyer simultanément sur les touches  et  pendant environ 10 secondes
- Apparition de  sur l'écran, accompagné d'un signal acoustique.  
L'appareil a été réinitialisé.*

### 4.4.2 Visualisation des alarmes sur le panneau de commande mural

 En cas d'alarme, l'appareil garde quand même des fonctions actives.

 Les codes des alarmes sont affichés sur l'écran de la machine. Voir le chapitre "Visualisation des alarmes sur l'écran" [p. 13](#) pour la liste complète.

## ENTRETIEN

### 6.1 Avertissements préliminaires

#### Avant toute intervention de nettoyage et d'entretien :

- ▶ débrancher l'appareil du réseau électrique en plaçant l'interrupteur général de l'installation sur « OFF ».
  - ▶ attendre que les composants aient refroidi afin d'éviter le risque de brûlure
- ⊖ Il est interdit d'entreprendre toute intervention technique ou de nettoyage sans avoir débranché au préalable l'unité de réseau d'alimentation électrique.
- ⚠ Vérifier l'absence de tension avant d'intervenir.
- ⚠ Après avoir effectué les opérations d'entretien nécessaires, rétablir les conditions d'origine.
- ⚠ Manipulez le liquide de refroidissement avec précaution. Une fuite de liquide de refroidissement peut provoquer une congélation.

### 6.2 Entretien courant

Le programme d'entretien courant prévoit les opérations de nettoyage suivantes :

#### 6.2.1 Nettoyage extérieur

Nettoyer les surfaces extérieures de l'appareil à l'aide d'un linge souple imbibé d'eau

- ⚠ avant toute intervention de nettoyage et d'entretien, débrancher l'unité du réseau électrique en éteignant l'interrupteur général d'alimentation.
- ⚠ Ne pas utiliser d'éponges abrasives ou de produits nettoyants abrasifs ou corrosifs afin d'éviter d'endommager les surfaces peintes.

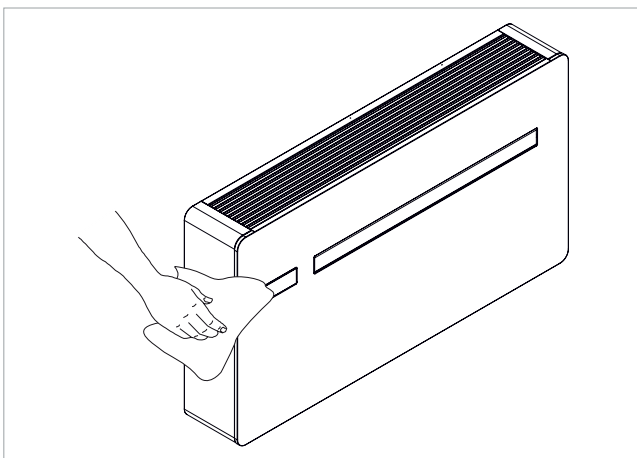

#### 6.1.1 Avertissements spécifiques pour le R32

- ⚠ Le gaz réfrigérant R32 est légèrement inflammable et inodore.
- ⚠ Vérifiez qu'il n'y a pas de sources d'ignition en fonctionnement continu (flammes nues, appareils à gaz, cuisinières électriques, cigarettes allumées, etc.)
- ⊖ Il est interdit de fumer à proximité de l'appareil.
- ⊖ Il est interdit d'utiliser un téléphone portable à proximité de l'appareil.
- ⊖ Il est interdit d'utiliser des détecteurs de fuites avec des lampes halogènes.

#### 6.2.2 Nettoyage de la membrane de filtre

Après une période de fonctionnement continu et en considération de la concentration d'impuretés dans l'air ambiant, ou lorsque l'on entend redémarrer l'installation après une période d'inactivité, procéder au nettoyage du filtre d'air.

- ⚠ Le filtre d'air se trouve sur la partie supérieure de l'appareil.
- ⚠ Attendre que les composants aient refroidi afin d'éviter le risque de brûlure.
- ⚠ Faire attention aux surfaces coupantes.

##### Pour extraire le filtre

- ▶ soulever légèrement la grille à ailettes
- ▶ tourner la grille à ailettes jusqu'à ce qu'elle sorte complètement de son logement
- ▶ retirer la grille
- ▶ extraire le filtre en le soulevant

##### Pour nettoyer le filtre :

- ▶ utiliser un aspirateur
- ▶ aspirer la poussière

##### En cas de quantité notable de poussière :

- ▶ laver le filtre à l'eau courante (max 40 °C)
- ▶ laisser sécher à l'ombre

⚠ L'exposition au soleil ou une température de l'eau de lavage supérieure à 40 °C peut rétrécir les filtres.

⊖ Ne pas utiliser de produits nettoyants ou de solvants pour nettoyer le filtre.

##### Pour remonter le filtre :

- ▶ approcher le filtre de l'appareil
- ▶ insérer le filtre dans son logement
- ▶ approcher la grille à ailettes
- ▶ insérer la grille dans les fissures prévues à cet effet

- ▶ tourner la grille
- ▶ accrocher la grille

⚠ Au terme des opérations de nettoyage du filtre, vérifier que le panneau est bien monté.

⊘ Il est interdit d'utiliser l'appareil sans le filtre à grille.

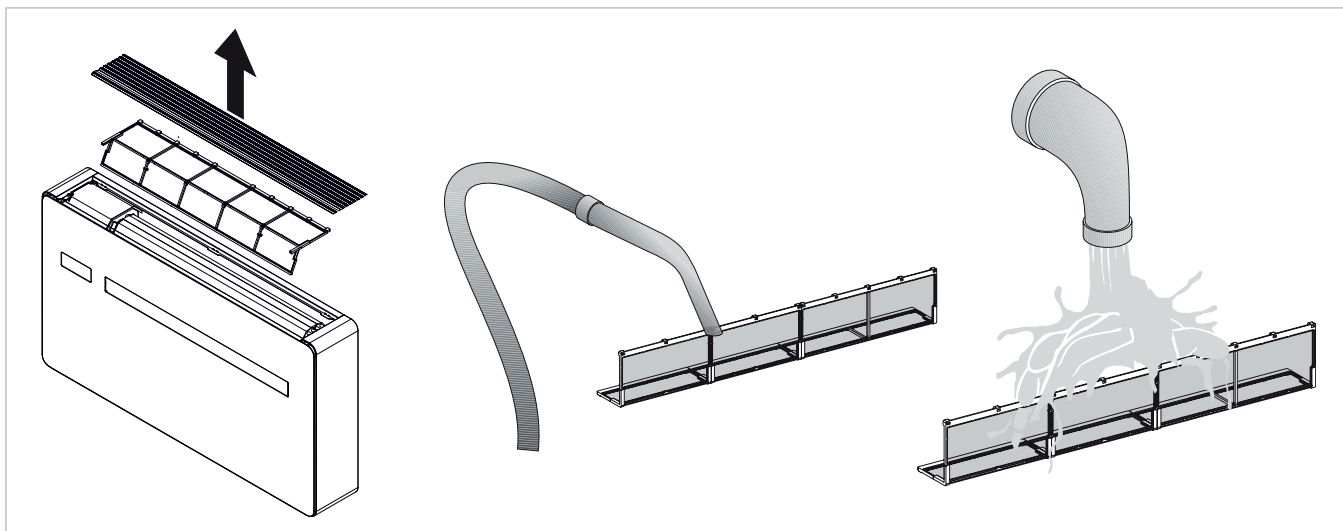

### 6.3 Extinction pour de longues périodes

En cas d'extinction saisonnière ou pour de longues périodes :

- ▶ désactiver l'appareil

▶ mettre l'interrupteur général de l'installation sur éteint

⚠ La fonction antigel est désactivée.

### 6.4 Conseils pour l'économie d'énergie

- Toujours garder les filtres propres.
- Garder fermées les portes et les fenêtres des pièces à climatiser.
- Éviter les rayons du soleil directs.
- Ne pas bloquer le flux d'air en entrée et en sortie de l'appareil.

## ANOMALIES ET REMÈDES

### 7.1 Tableau des anomalies et solutions

En cas de dysfonctionnement de l'appareil, vérifier les indications fournies dans le tableau. Si le problème persiste après les véri-

fications et contrôles suggérés, contacter le centre d'assistance technique autorisé.

Anomalies	Causes possibles	Solutions
L'appareil ne s'allume pas	Absence d'alimentation électrique	Vérifier la présence de tension (en allumant par exemple une lampe). Vérifier que l'éventuel interrupteur magnéto-thermique exclusif de protection de l'appareil n'est pas entré en fonction (si c'est le cas, le réarmer). Si l'inconvénient se reproduit, interpeler immédiatement le service d'assistance et ne pas essayer de remettre l'appareil en fonction
	Les batteries de la télécommande sont épuisées	Vérifier la mise en route à travers l'écran tactile de la machine et remplacer les batteries.
L'appareil ne refroidit/chauffe pas suffisamment	La température réglée est trop haute ou trop basse	Vérifier et éventuellement rectifier le réglage de la température sur la télécommande
	Le filtre d'air est obstrué	Vérifier le filtre d'air et le nettoyer si nécessaire
	Vérifier l'absence d'obstacles du flux d'air à l'intérieur ou à l'extérieur.	Éliminer tout ce qui pourrait gêner les flux d'air.
	La charge thermo-frigorifique a augmenté (une porte ou une fenêtre est par exemple restée ouverte, ou un appareil qui dégage une grande quantité de chaleur a été installé dans la pièce).	Essayer de réduire la charge thermo-frigorifique de l'environnement à climatiser à l'aide des mesures suivantes : Il convient de poser des rideaux internes ou, mieux encore, des écrans extérieurs (stores, véranda, films réflecteurs, etc.) sur les grandes baies vitrées exposées au soleil ; La pièce climatisée doit rester fermée le plus de temps possible ; Éviter d'allumer des phares de type halogène qui consomment une grande quantité d'énergie, ou d'autres appareils électriques absorbant trop d'énergie (fours, fers à repasser à vapeur, plaques de cuisson, etc.) ;

### 7.2 Diagnostic des inconvénients

Pour l'utilisateur, il est très important de savoir distinguer les éventuels inconvénients ou anomalies fonctionnelles des comportements attendus de l'appareil dans son fonctionnement normal. En outre, les inconvénients les plus courants peuvent être facilement résolus par l'utilisateur lui-même, tandis que pour certaines alarmes affichées sur l'écran, il est nécessaire de contacter le service d'assistance.

⚠ Toute tentative de réparation par du personnel non autorisé annule immédiatement toute forme de garantie.

#### 7.2.1 Aspects fonctionnels à ne pas interpréter comme des inconvénients

- Le compresseur se remet en marche 3 minutes après le dernier arrêt. Ce retard protège le compresseur contre des activations trop fréquentes.
- Pendant le fonctionnement en Chauffage, la sortie d'air peut être retardée de quelques minutes par rapport à l'activation du compresseur. Ce retard évite l'apport éventuel d'air froid, ce qui permet à l'appareil d'atteindre sa vitesse de régime et de fournir de l'air chaud dans la pièce.

#### 7.2.2 Contact de présence CP ouvert

Si le contact de présence n'est pas fermé, l'appareil ne démarre pas et l'alarme CP apparaît à l'écran.

### 7.3 Indicateur du niveau maximum de collecte des condensats

En mode de chauffage, le condensat s'écoule librement par le conduit de condensat.

En cas d'alarme OF, vérifier que le tuyau n'est pas plié ou obstrué, ce qui empêche l'eau de couler.

Dans la fonction de réfrigération ou de déshumidification, dans des conditions de travail extrêmes (températures et humidité élevées), l'appareil peut ne pas être en condition d'évacuer seul les condensats produits, auquel cas OF apparaît sur l'afficheur.

Le sigle OF, n'est pas une erreur, mais une alarme indiquant que l'eau a atteint le niveau maximum dans le bac à condensats.

Dans cette situation, l'évacuation des condensats doit être effectuée manuellement :

- ▶ positionner une bassine (non fournie) sous le tuyau d'évacuation de la condensation
- ▶ évacuer l'eau à l'aide du bouchon situé sur le tuyau d'évacuation des condensats

- ⚠ Si, après avoir effectué la procédure, l'alarme OF persiste, vous devez contacter le centre d'assistance technique.

## 7.4 Utilisation de l'appareil

- ⚠ Aucun objet ou obstacle structurel (meubles, rideaux, plantes, feuillage, volets, etc.) ne devra jamais obstruer le débit d'air normal des grilles intérieures et extérieures.
- ⚠ Ne pas s'appuyer et encore moins s'asseoir sur le caisson du climatiseur pour ne pas endommager l'appareil.
- ⚠ Ne pas bouger manuellement l'ailette horizontale de la sortie d'air. Pour effectuer cette opération, toujours se servir de la télécommande.
- ⚠ Si l'appareil présente des fuites d'eau, l'éteindre immédiatement et couper l'alimentation électrique. Contacter le centre d'assistance technique le plus proche.
- ⚠ Pendant le fonctionnement en mode chauffage, le climatiseur élimine régulièrement la glace qui peut se former sur la batterie extérieure. Dans cette situation, la machine continue de fonctionner mais n'envoie pas d'air chaud dans la pièce. Cette phase peut durer de 3 à 10 minutes maximum.
- ⚠ L'appareil ne doit pas être installé dans des locaux où des gaz explosifs se développent ou dans des locaux caractérisés par une humidité et une température hors des limites définies sur le manuel d'installation.
- ⚠ Nettoyer régulièrement le filtre de l'air selon la description du paragraphe approprié.

## INFORMATIONS TECHNIQUES

### 8.1 Limites de fonctionnement

#### Limites de fonctionnement

	u.d.m.	Chauffage	Refroidissement
Humidité relative ambiante minimale	%	15	15
Humidité relative ambiante maximale	%	80	80
Température minimale de l'air ambiant	°C	-10	-10
Température maximale de l'air ambiant	°C	50	50

### 8.2 Déclaration de conformité RED.

#### Conformité à la directive 2014/53/UE concernant les appareils radio (RED).

Conformément aux articles 10.8 (a) et 10.8 (b) de la directive sur les appareils électriques RED, le tableau suivant fournit des in-

formations quant aux bandes de fréquence utilisées et à la puissance maximum de transmission RF du produit vendu dans l'UE :

Gamme de fréquence (MHz)	Puissance de transmission maximum
2400-2472	<20

Par la présente l'entreprise déclare que l'appareil est conforme à la directive 2014/53/UE.

⚠ Pour les déclarations de conformité, les certificats et autres détails concernant les certifications, consulter le site Internet. Cet appareil doit être installé et mis en fonction en assurant une distance minimum de 20 cm entre l'appareil et la personne.

### 8.3 Sécurité

Cet appareil est conçu avec le plus grand soin, pour la sécurité des installateurs et utilisateurs.

Accorder une attention particulière aux risques de décharges électriques et d'électricité statique durant le travail avec des appareils électriques.

Toutes les lignes directrices de cet appareil doivent être respectées pour garantir la sécurité de l'utilisation.

### 8.4 Déclaration de conformité de la FCC

Cet équipement est conforme aux limites d'exposition aux radiations fixées par la FCC pour un environnement non contrôlé.

Pour éviter de dépasser les limites d'exposition, maintenez une distance d'au moins 0,5 cm entre l'antenne et la personne pendant le fonctionnement normal.

⚠ Cet équipement est conforme aux limites d'un appareil numérique de classe B, conformément aux règles de la FCC.

⚠ Les limites sont conçues pour fournir une protection raisonnable contre les interférences nuisibles dans une installation résidentielle.

#### 8.4.1 Avertissements

⚠ Cet appareil sans fil utilise et peut émettre de l'énergie de fréquence radio et, s'il n'est pas installé et utilisé conformément aux instructions, peut causer des interférences nuisibles aux communications radio.

⚠ Cet appareil ne doit pas être placé ou utilisé en conjonction avec une autre antenne ou un autre émetteur.

#### 8.4.2 Notes sur la communication WiFi

Cet équipement est conforme aux limites d'un appareil numérique de classe B, conformément aux règles de la FCC.

En cas d'interférence :

- augmenter la distance entre l'objet et le récepteur
- contacter un centre d'entretien autorisé ou un personnel professionnel qualifié

**Pays de l'UE prévus pour l'utilisation**

La version de cet appareil est destinée à un usage domestique et professionnel en Autriche, en Belgique, en Bulgarie, à Chypre, en République tchèque, au Danemark, en Estonie, en Finlande, en France, en Allemagne, en Grèce, en Hongrie, en Irlande, en Italie, en Lettonie, en Lituanie, au Luxembourg, à Malte, aux Pays-Bas, en Pologne, au Portugal, en Roumanie, en Slovaquie, en Slovénie, en Espagne, en Suède, en Turquie et au Royaume-Uni. Elle est également autorisée dans les États membres de l'AELE : Islande, Liechtenstein, Norvège et Suisse.

**Pays de l'UE non destinés à être utilisés**

Aucun.



**innova**

INNOVA S.r.l.  
Via I Maggio 8 - 38089 Storo (TN) - ITALY  
tel. +39.0465.670104 - fax +39.0465.674965  
[info@innovaenergie.com](mailto:info@innovaenergie.com)